

Сборка поворота с забежными ступенями

левый поворот

1.

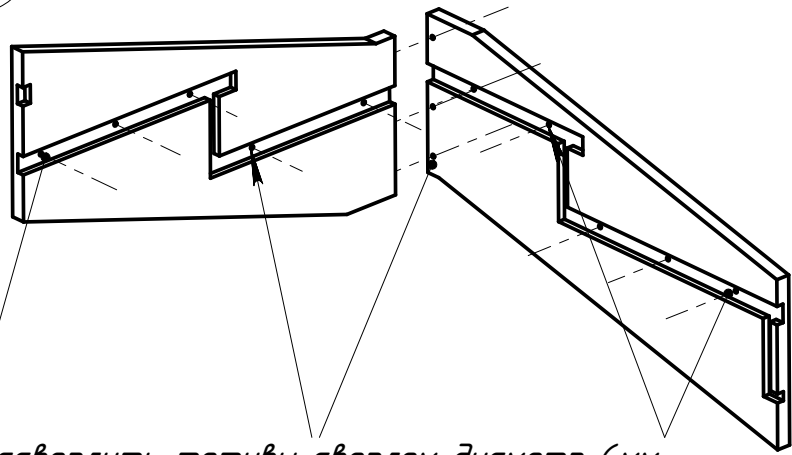

Расверлить тетивы сверлом диаметр 6мм.
под винт М6х100

2.

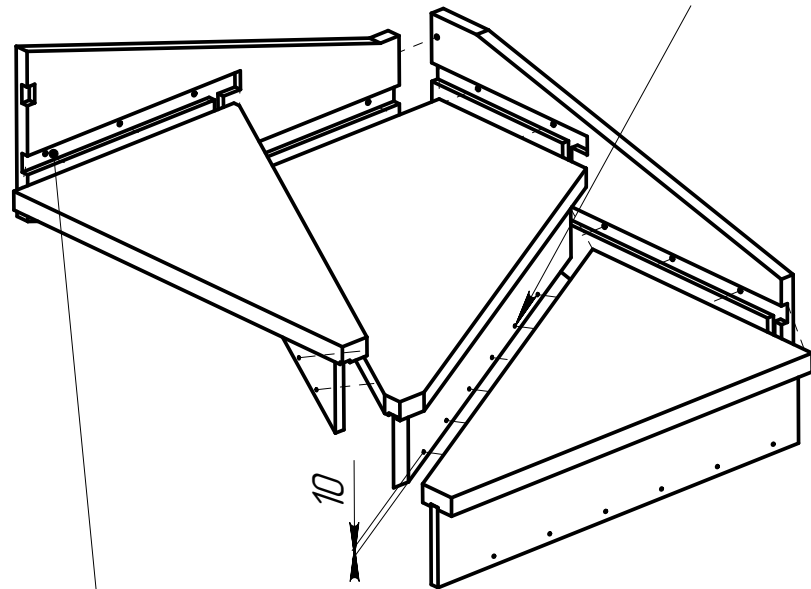

Расверлить подступенки сверлом диаметр 4мм.
под винт М3,5х60

Смазать прозрачным силиконом
места стыковки деталей

3.

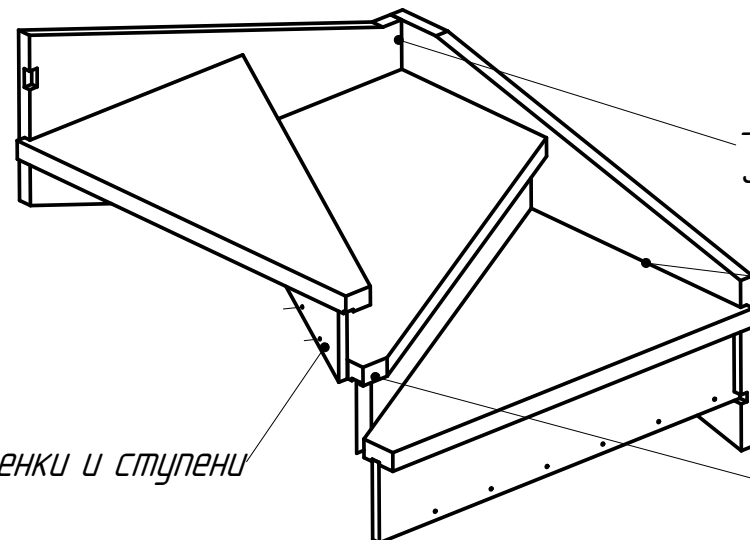

3.1
Затянуть тетивы между собой винтами М6х100 3шт

3.2
Затянуть тетивы и ступени между собой винтами М6х100

3.3
Стянуть между собой подступенки и ступени
винтами М3,5х60

Промазать места стыковки со столбом прозрачным силиконом

4.

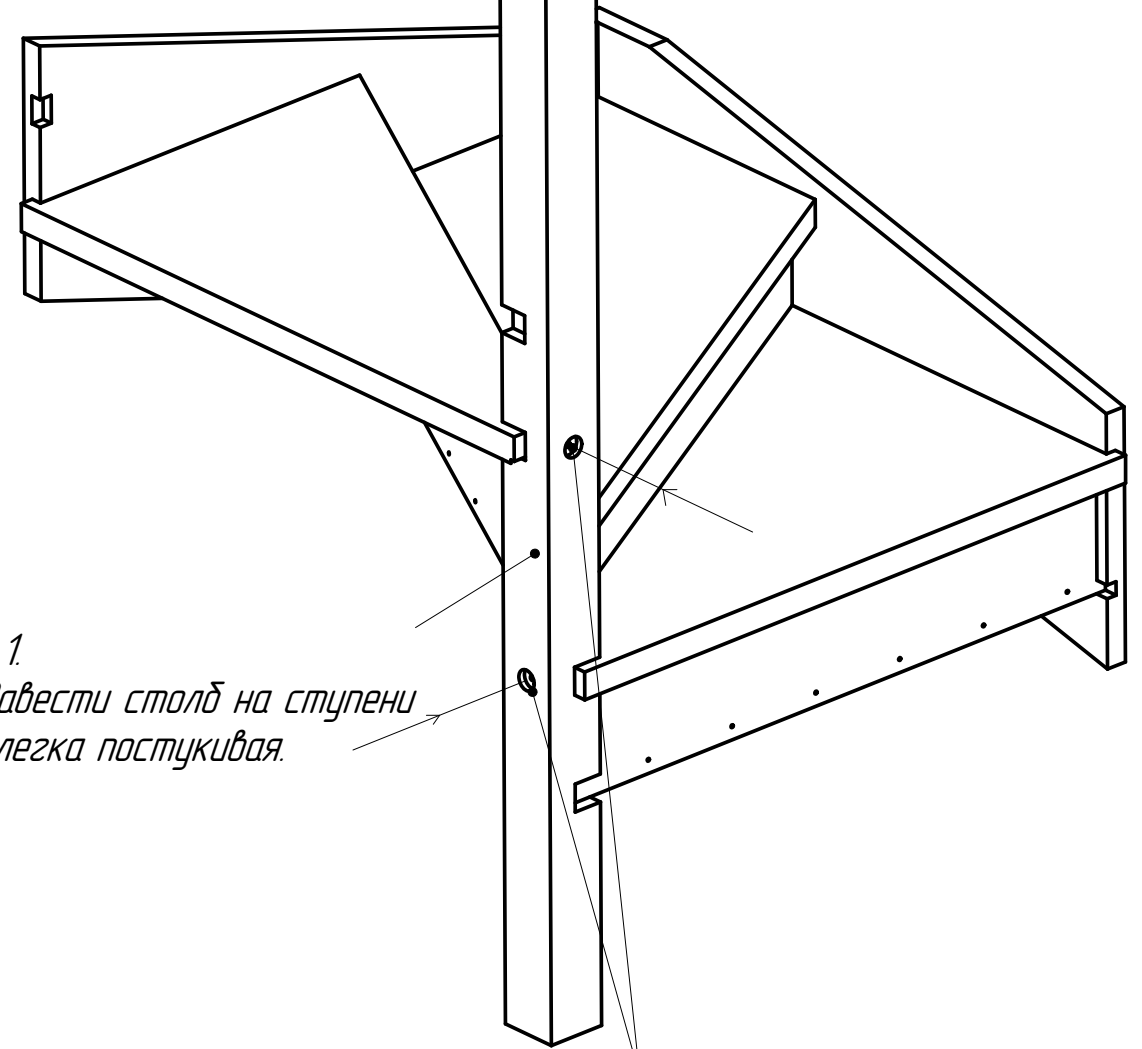

4.1
Завести столб на ступени
слегка постукивая.

4.2
Выбрать диаметром 12мм. на глубину 10мм.
Расверлить диаметром 7мм.
Затянуть винтами М6х100